

ТЕХНИЧЕСКИЕ ДАННЫЕ

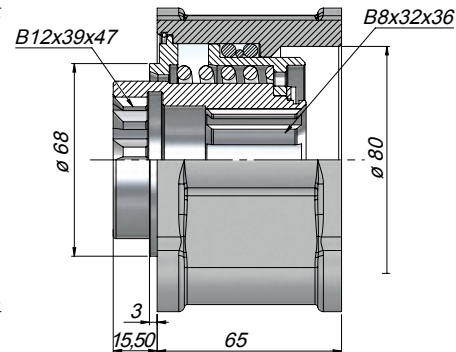
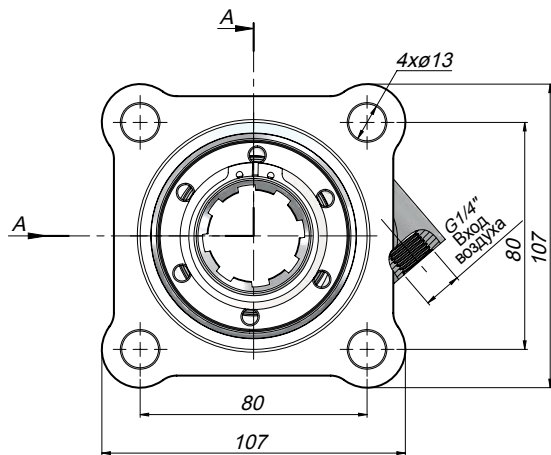

Код	Модель Коробки Передач	Пневматическое Рабочее Давление	Система Управления	Выходной Крутящий Момент		Мощность		Скорость На Выходе (Об/Мин)
				(Кгм)	(Nm)	(Kw) 1000 Об/Мин	(Об/Мин)	
PT1ZFS12	4.90/120/150 6.36/65/70/75/80/90	7-12	Воздушная	57	230	35 Hp	25.7 Kw	500