

ПРИМЕНЕНИЕ

Гидравлический аппарат типа **Z2FS22...** - это регулируемый дроссель с обратным клапаном. Он служит для регулирования скорости главного или управляющего потока рабочей жидкости в одном направлении и свободного протекания рабочей жидкости в обратном направлении. Аппарат монтируют в виде «модульной» конструкции и располагают непосредственно между монтажной плитой и гидрораспределителем («межплиточный монтаж») соответствующего номинального расхода и условного прохода. Два симметрично расположенных между собой клапана обеспечивают регулирование потока рабочей жидкости через управляющий дроссель (дроссельный поршень) в одном направлении и свободного пропуска рабочей жидкости в обратном направлении.

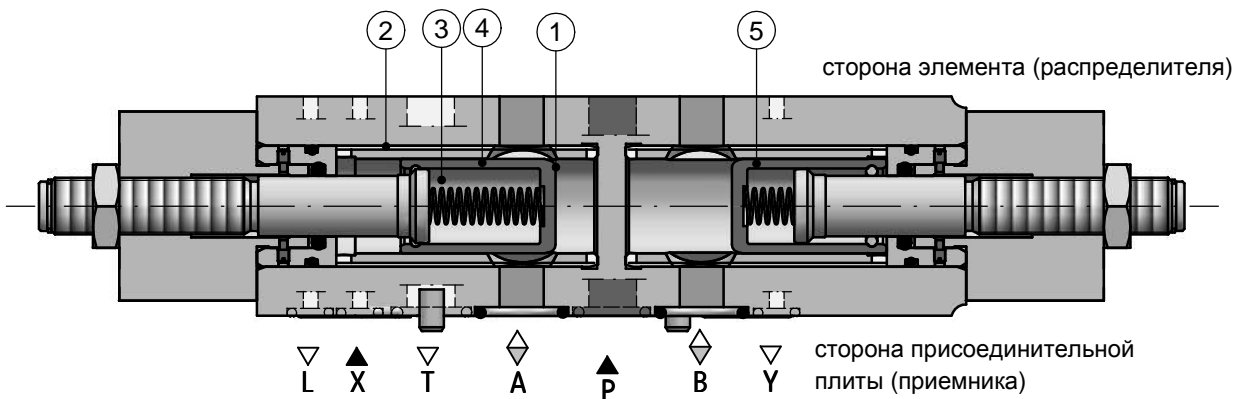

Z2FS22 - 23/S



ОПИСАНИЕ ДЕЙСТВИЯ

Рабочая жидкость под давлением проходит из канала **A** через дросселирующее место (1) к исполнительному органу. Одновременно жидкость под рабочим давлением воздействует через канал (2) на поверхность (3) поршня (4). Поршень (4) удерживается в позиции дросселирования пружиной, уравновешенной гидростатической силой рабочего давления.

Возвратный поток от потребителя перемещает поршень (5) вправо и перепускает свободный поток на слив. Дроссель работает в функции обратного клапана. В зависимости от способа монтажа аппарата можно добиться эффекта дросселирования «на входе» к потребителю или «на выходе» от потребителя.

ТЕХНИЧЕСКИЕ ДАННЫЕ

Гидравлическая жидкость	минеральное масло	
Требуемая фильтрация	до 16 μm	
Рекомендуемая фильтрация	до 10 μm	
Номинальная вязкость жидкости	37 mm^2/c при температуре 55°C	
Диапазон вязкости	2,8 до 380 mm^2/c	
Диапазон температуры жидкости (в баке)	рекомендуемый	40°C до 55°C
	макс	-20°C до +70°C
Диапазон температуры окружающей среды	-20°C до +70°C	
Максимальное рабочее давление	31,5 МПа	
Максимальный расход	300 $\text{дм}^3/\text{мин}$	
Масса	8 кг	

СХЕМЫ

Гидравлические схемы клапанов типа Z2FS22...

версия Z2FS22...S...

(дросселирование на подаче)

версия Z2FS22...S2...

(дросселирование на сливе)

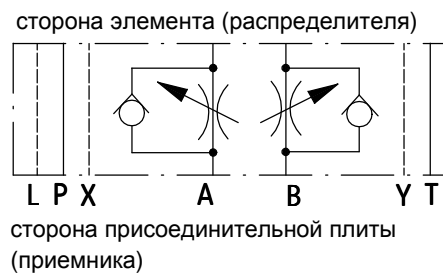
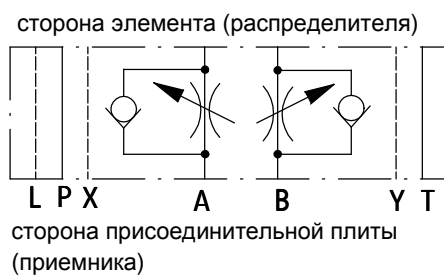

ГАБАРИТНО-ПРИСОЕДИНИТЕЛЬНЫЕ РАЗМЕРЫ

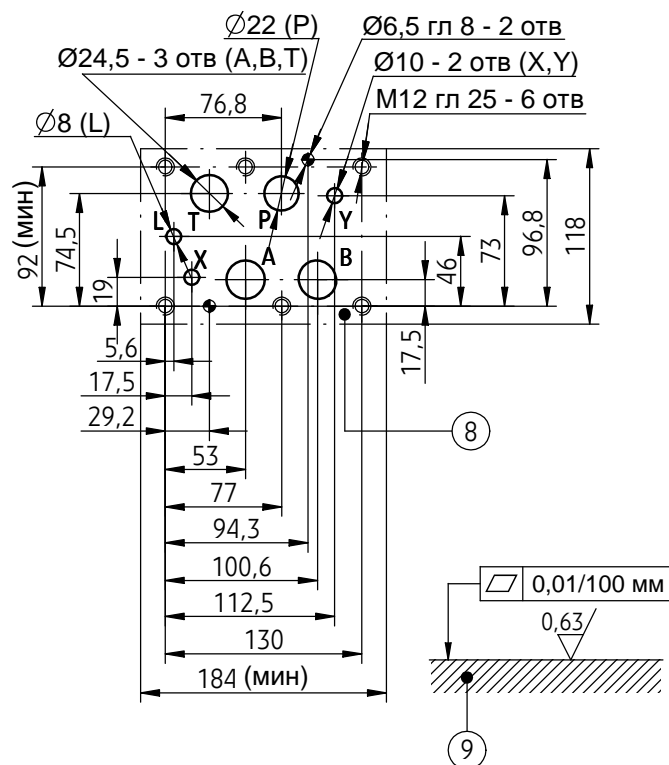
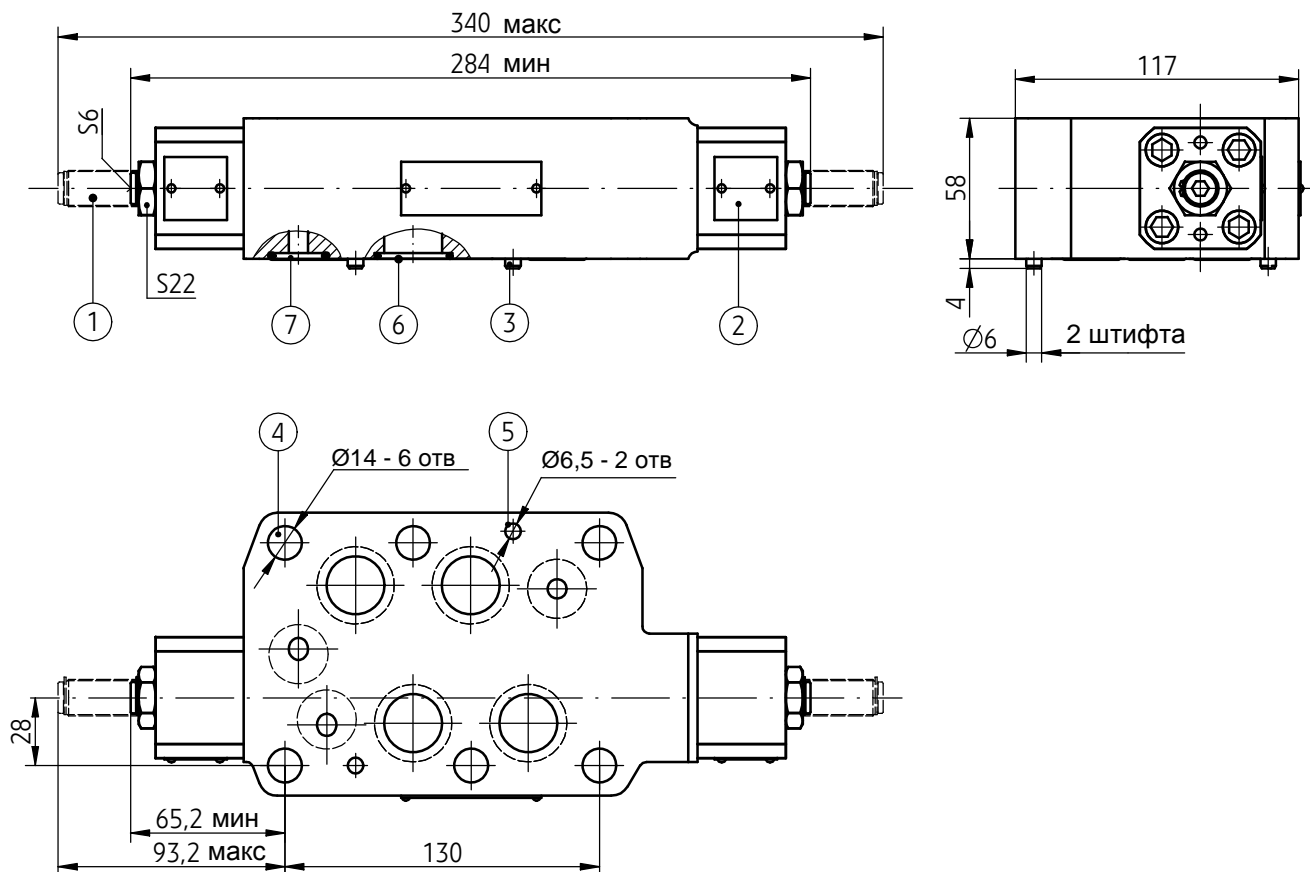

- 1 - Установочный винт для изменения расхода; оборот вправо - увеличение эффекта дросселирования; оборот влево - уменьшение эффекта дросселирования расхода
- 2 - Табличка со шкалой регулировки и схемой клапана
- 3 - Установочный штифт - 2 шт
- 4 - Отверстия для крепления клапана
- 5 - Отверстия под установочные штифты
- 6 - Уплотнительное кольцо **o-ring 27 x 3** 4 шт/комплект (P, T, A, B)
- 7 - Уплотнительное кольцо **o-ring 19,2 x 3** 3 шт/комплект (X, Y, L)
- 8 - Конфигурация отверстий поверхности присоединительной плиты в соотв. с нормами:
 - **СЕТОР RP121H** - обозначение **СЕТОР 4.2-4-08** (номинальный размер **СЕТОР 08**)
 - **ISO 4401** - обозначение **ISO 4401-08-07-0-94** крепежные болты в соотв. с **PN - EN ISO 4762: M12 x L* - 10.9** - 6 шт/комплект
- крутящий момент **Md = 105 Nm**
- ПРИМЕЧАНИЕ:**
- (*) - Требуемая длина болтов **L** зависит от типа и количества гидравлических элементов модульного монтажа
- 9 - Требуемое состояние поверхности присоединительной плиты

ХАРАКТЕРИСТИКИ

(для вязкости гидравлической жидкости $\nu = 41 \text{ мм}^2/\text{с}$ и температуры $t = 50 \text{ }^\circ\text{C}$)

Характеристика $\Delta p(Q)$ сопротивления расхода обратного клапана

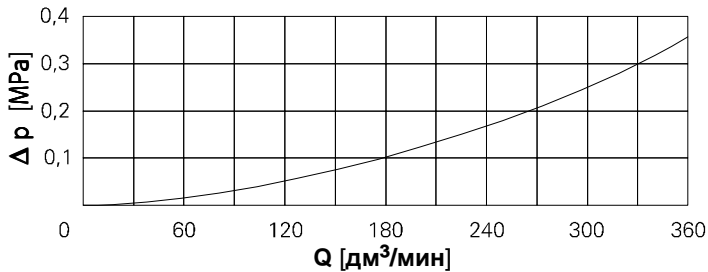

Характеристики $\Delta p(Q)$ клапана при регулировании дросселя

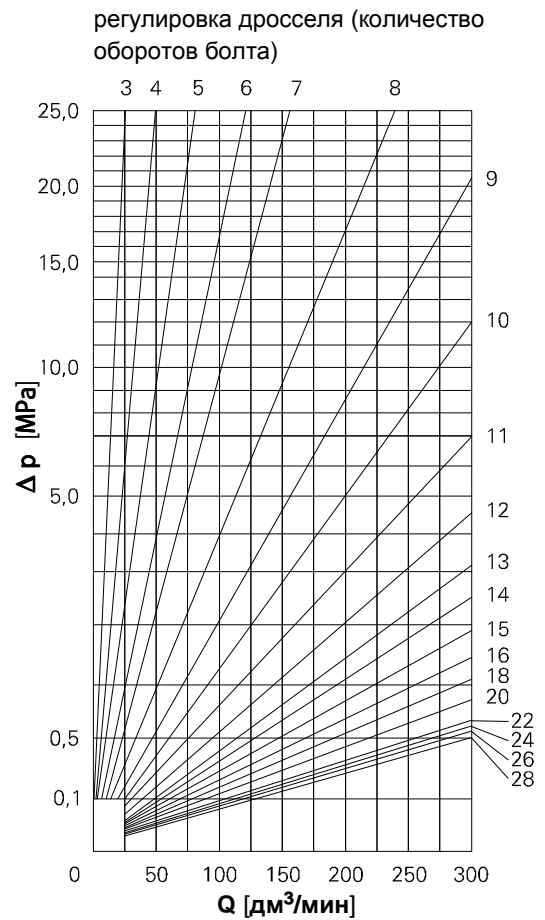

ПРИМЕРЫ ПРИМЕНЕНИЯ В ГИДРАВЛИЧЕСКОЙ СИСТЕМЕ

функция дросселирования расхода на подаче приемника - версия Z2FS22...S...

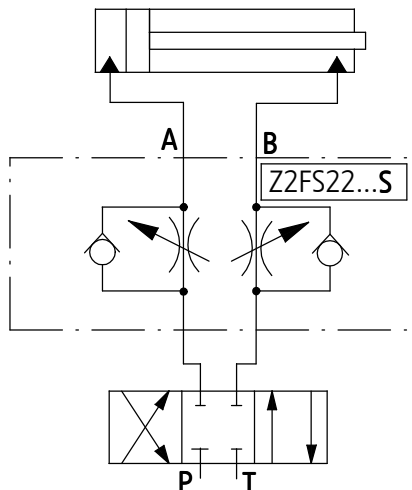

функция дросселирования расхода на сливе приемника - версия Z2FS22...S2...

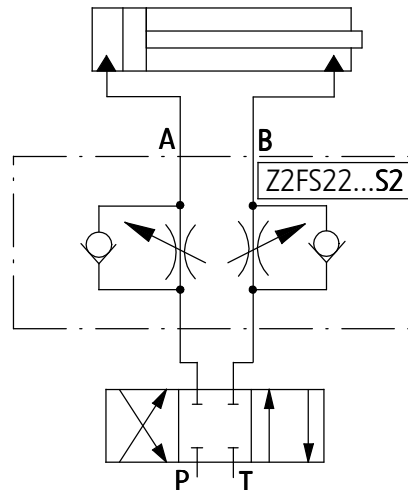

СПОСОБ ЗАКАЗА

Z2FS	22	-	/			*
-------------	-----------	---	---	--	--	---

Номинальный размер (WN) WN22	= 22
Номер конструкторской серии (20-29) - неизменные габаритно-присоединительные размеры серия 23	= 2X = 23
Способ дросселирования (гидравлические схемы на стр. 2) регулировка дросселирования на подаче регулировка дросселирования на сливе	= S = S2
Вид уплотнения NBR (для жидкостей на основе минеральных масел) FKM (для жидкости на основе фосфатных эмульсий)	= без обозначения = V
Возможные дополнительные требования по согласованию с производителем	

ПРИМЕЧАНИЯ:

Клапан следует заказывать в соответствии с кодом описанным в таблице выше.

Символы обозначенные толстым шрифтом доступны в короткие сроки.

Пример кода клапана : Z2FS22 - 23/S

ПРИСОЕДИНИТЕЛЬНЫЕ ПЛИТЫ И КРЕПЕЖНЫЕ БОЛТЫ

Присоединительные плиты следует заказывать в соотв. с каталогом **WK 491 800**.

Символы плит:

G151/01	- винт. присоед.	P, T, A B - G 1 X, Y, L - G 1/4
G151/02	- винт. присоед.	P, T, A B - M33 x 2 X, Y, L - M14 x 1,5
G154/01	- винт. присоед.	P, T, A B - G 1 1/4 X, Y, L - G1/4
G154/02	- винт. присоед.	P, T, A B - M42 x 2 X, Y, L - M14 x 1,5
G156/01	- винт. присоед.	P, T, A B - G 1 1/2 X, Y, L - G 1/4
G156/02	- винт. присоед.	P, T, A B - M48 x 2 X, Y, L - M14 x 1,5

Присоединительная плита и крепежные болты для монтажа клапана **M12 x L***- 10.9 в соотв. с **PN - EN ISO 4762** - комплект 6 шт.

заказываются отдельно.

Крутящий момент болтов **Md = 105 Nm**

ПРИМЕЧАНИЕ:

(*) - Длина болтов **L** зависит от типа и количества гидравлических элементов модульного монтажа.

Символы плит обозначенные толстым шрифтом означают версии доступные в более короткие сроки.

PONAR Wadowice S.A.
ul. Wojska Polskiego 29
34-100 Wadowice
tel. +48 33 488 21 00
fax. +48 33 488 21 03
www.ponar-wadowice.pl

